



MARCAÇÃO	
Gases	Ex db eb op is IIB Gb
	Ex db mb [ia Ga] op is IIB
Pó	Ex db eb op is IIB Gb
	Ex db mb [ia Ga] op is IIB
Classe de Temperatura	T5
Grau de proteção (IP)	IP66
Zonas	1, 2, 21 e 22

DESCRIÇÃO DO PRODUTO



Lanterna marítima LED com certificação Zona 1 que é robusta, compacta e leve, particularmente adequada para ambientes altamente corrosivos devido ao corpo completo em aço inoxidável 316. Em conformidade com as recomendações da IALA e DECC. O FA-249EX é ideal para estruturas offshore fixas, luzes de cais e bóias.

CERTIFICADOS

Nº do certificado ATEX: ITS16ATEX101123X;
Nº do certificado IECEx ITS 16.0053X;
Codificação: Ex II 2 G Ex db op e IIB T5 Tamb -20°C à +55°C Gb (-40° opcional);
CPEX 22.0445X (INMETRO BRASILEIRO);

Recursos Opcionais

Sistema de sincronização de GPS da série Uniflash;
Monitoramento remoto;
Temporizador de 365 dias (temporizador astronômico);

Recursos de Desempenho

Alcance: 3-10 NM;
255 + 1 posição especial programável;
Software programável:
Fotocélula;
Desconexão de baixa tensão;
Ritmo de flash especial;
Configurações de corrente especializadas;
Configurações de tensão de controle de carga solar;
Visibilidade de 360°;
Divergência vertical: 10 a 10% e 7° a 50%;

Especificações Mecânicas

Altura: 441mm;
Profundidade: 305mm;
Peso: 8Kg;
Montagem: Furos de 4x16mm em PCD de 200mm (padrão de 3 furos também disponível);
Lente: Visibilidade 360° de 155mm Lente Fresnel Acrílica;
Cores: IALA Branco, Vermelho, Verde e Âmbar;

Especificações Elétricas

Tensão de entrada: 6, 12 ou 24 Vcc 120 ou 230 Vca;
Consumo de energia: 3 - 24W (dependente da faixa);

Características Principais

Corpo de aço inoxidável 316L;
Projetado para suportar ambientes marinhos hostis;
Baixo consumo de energia;
Capacidade de integração com uma ampla gama de sistemas de energia;
Características de flash predefinidas de fábrica de acordo com as especificações do cliente;

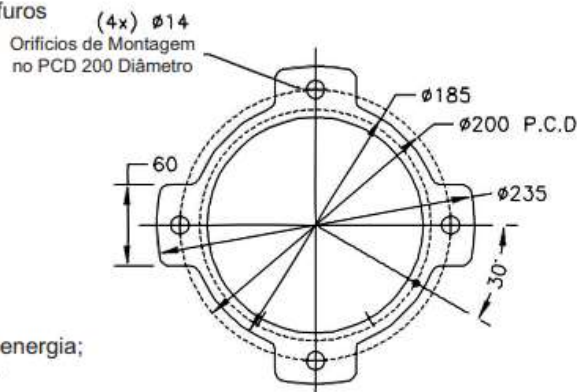
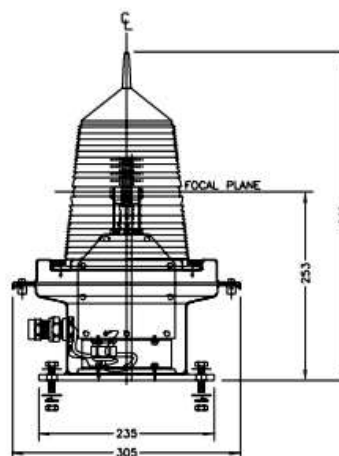

EXEM SOLUÇÕES T. C. LTDA.

RUA ITAGUAI 190 – TRINDADE -SG - RJ

Web: www.exem.com.br cel +55 (21) 96488-5979 · cel +55 (21) 96484-7935

